



JLAB
ÉCOUTEURS
JBUDS AIR PRO

**Nous vous remercions d'avoir choisi le produit JLab!
Nous sommes fiers de nos produits et croyons entièrement en eux.**



VOTRE GARANTIE

Toutes les réclamations de garantie sont soumises à l'autorisation de JLab et à notre seule discrétion. Conservez votre preuve d'achat pour vous assurer une garantie totale.



NOUS CONTACTER

Contactez-nous à l'adresse support@jlab.com ou rendez-vous sur le site intl.jlab.com/contact

INSCRIVEZ-VOUS DES AUJOURD'HUI

intl.jlab.com/register

Mises à jour produits | Conseils
FAQ et compléments

APPAIRAGE BLUETOOTH

- 1 Sortez les écouteurs du boîtier et retirez les autocollants. Remettez les écouteurs dans le boîtier et fermez le couvercle.

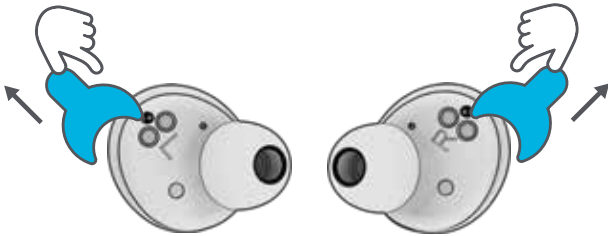

- 2 Les lumières bleues sur le boîtier indiquent la charge. Retirez les écouteurs du boîtier.

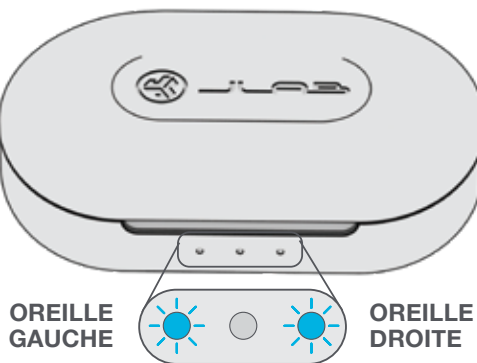

- 3 Un écouteur clignote en bleu/blanc pour indiquer qu'il est prêt à être couplé à votre appareil.

Sélectionnez « JLab JBuds Air Pro » dans les paramètres Bluetooth de votre appareil.

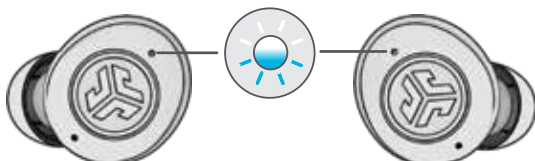

AJOUT DE NOUVEAUX APPAREILS BLUETOOTH :

Désactivez la fonction Bluetooth de tout appareil précédemment associé. Activez-la sur votre nouvel appareil.

Les écouteurs passent automatiquement en mode de couplage Bluetooth. Sélectionnez « JLab JBuds Air Pro » dans les paramètres du nouvel appareil pour établir la connexion.

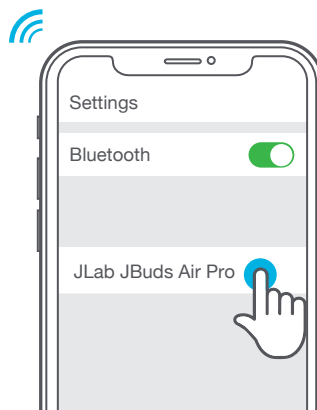

FONCTIONS DES BOUTONS

OREILLE
GAUCHE

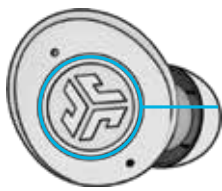
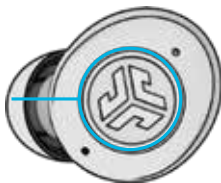

OREILLE
DROITE

BAISSER LE VOLUME :

Une seule pression

SIRI (iOS) ou « OK GOOGLE »

(ANDROID) : Deux pressions

MODE MUSIQUE / FILM : Appuyez et maintenez appuyé plus d'une seconde

ALLUMER : Appuyez et maintenez appuyé plus de 3 secondes

CHANGER D'ÉGALISATEUR :

Triple pression (le JBuds Air Pro effectue 3 réglages d'égalisation)

AUGMENTER LE VOLUME :

Une seule pression

RÉPONDRE : Une seule pression

RACCROCHER : Deux pressions

REJETER LES APPELS ENTRANTS :

Appuyez et maintenez appuyé plus d'une seconde

LECTURE / PAUSE : Deux pressions

AVANCE RAPIDE : Appuyez et maintenez appuyé plus d'une seconde

ALLUMER : Appuyez et maintenez appuyé plus de 3 secondes

FAIRE ATTENTION : Triple pression

INSTRUCTIONS VOCALES

MISE SOUS TENSION = Signal sonore

BLUETOOTH CONNECTÉ = Deux Bips

BATTERIE FAIBLE = "Low battery" (Moins de 20%)

HORS TENSION = Signal sonore

ÉTEINDRE SANS BOÎTIER :

Désactivez le Bluetooth à partir des paramètres de l'appareil. Les oreillettes s'éteindront au bout de 3 minutes.

PARAMÈTRES SONORES CUSTOM EQ³

Appuyez trois fois sur l'écouteur droit ou gauche pour modifier les paramètres de son (les écouteurs Air Pro de JBuds disposent de trois paramètres de son différents).



JLab SIGNATURE
(Un Bip)

Son signature JLab
C3™ avec voix et
basses amplifiées



ÉQUILIBRÉ
(Deux Bips)

Son harmonieux
sans amplification
supplémentaire



BASSES FRÉQUENCES
AMPLIFIÉES (Trois Bips)

Basses et extrêmes-
graves amplifiés

CHARGEMENT DES OREILLETES

Si vous les placez dans le boîtier de charge, ils s'éteindront automatiquement et commenceront à se charger.

Des lumières bleues indiquent que les écouteurs sont en cours de chargement et ils s'éteindront lorsqu'ils sont complètement chargés.

Si vous retirez les écouteurs, ils s'allument automatiquement et se connectent au dernier appareil apparié.

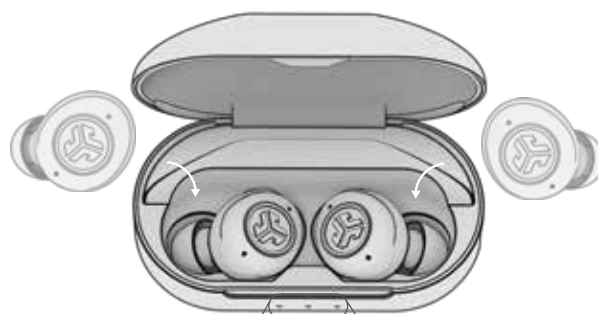

OREILLE
GAUCHE

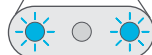

OREILLE
DROITE

BOÎTIER DE CHARGE

Connectez les JBuds Air Pro à un ordinateur ou à un dispositif de sortie USB 5V 1A (ou moins).

Les LEDs émettent des impulsions blanches pendant la charge et blanches pendant la charge et deviendront blanches à pleine charge.

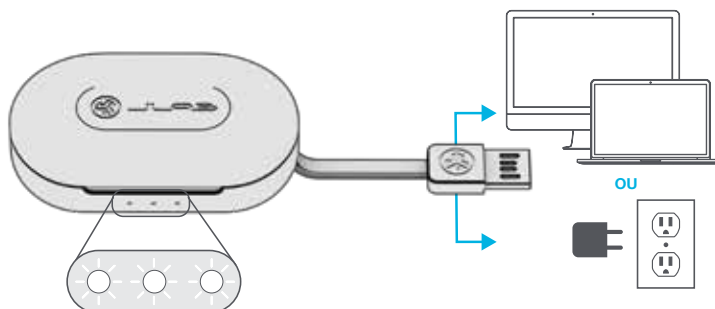

MULTIPOINT (connecter 2 appareils en même temps)

- 1 Une fois le PREMIER appareil connecté, désactivez la fonction Bluetooth dans les paramètres de l'appareil. Le JBuds Air Pro passera automatiquement en mode d'appairage Bluetooth.



- 2 Allez dans les paramètres Bluetooth de votre DEUXIÈME appareil et connectez-le à JBuds Air Pro.



- 3 Allez dans les paramètres Bluetooth de votre PREMIER appareil. Activez le Bluetooth et connectez-vous à JLab JBuds Air Pro.

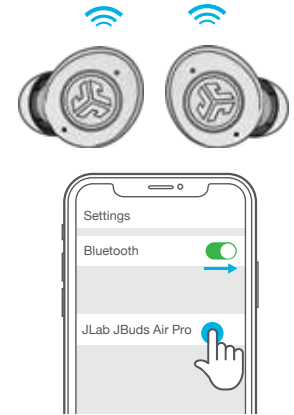

AJUSTEMENT

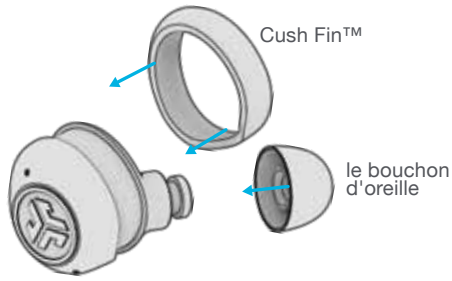

Essayez toutes les ailettes et tous les embouts optionnels pour une adaptation optimale et une bonne étanchéité.

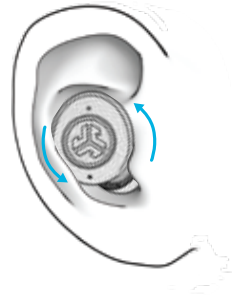

Placez l'appareil dans l'oreille et tournez-le pour l'adapter au mieux.

DÉPANNAGE

AUCUN SON DANS L'UN DES ÉCOUTEURS OU ÉCOUTEURS DÉCONNECTÉS (RÉINITIALISATION MANUELLE)

- 1 Laissez les écouteurs dans le boîtier de charge et retirez « JLab JBuds Air Pro » des paramètres de votre appareil Bluetooth.

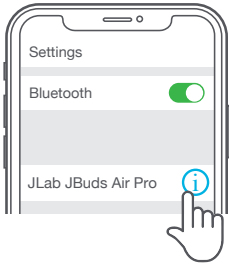

- 2 Appuyez rapidement 7 fois sur l'un des écouteurs dans le boîtier de charge. L'écouteur clignote en bleu 4 fois.



7 pressions

- 3 Appuyez rapidement 7 fois sur l'autre écouteur dans le boîtier de charge. L'écouteur clignote en bleu 4 fois.



7 pressions

- 4 Sortez les deux écouteurs du boîtier de charge. L'un des écouteurs clignote en bleu/blanc pour indiquer qu'il est prêt à être couplé à votre appareil.



CONSEILS RAPIDES

- L'un ou l'autre des écouteurs peut se connecter à votre appareil et être utilisé indépendamment. Il suffit de sortir l'écouteur du boîtier de charge pour qu'il se connecte automatiquement.
- Le choix de l'embout correct permet d'améliorer considérablement la qualité du son grâce à une bonne étanchéité du circuit. Essayez tous les embouts pour obtenir les meilleurs résultats.

ATTENTION

Séchez soigneusement les écouteurs avant de les placer dans le boîtier de chargement afin d'éviter d'endommager ce dernier.

Les écouteurs résistent à la sueur et à l'eau, mais pas le boîtier.



MISES EN GARDE

- Évitez d'exposer le produit à une chaleur extrême, au froid ou à l'humidité.
- Évitez de laisser tomber les écouteurs ou de marcher dessus.
- Du cérumen peut s'accumuler dans les embouts, ce qui a pour conséquence de détériorer la qualité audio. Retirez soigneusement le cérumen à l'aide d'un coton-tige ou de tout autre petit objet pour améliorer la qualité audio.
- Si vous éprouvez une gêne ou une douleur, essayez de baisser le volume ou arrêtez d'utiliser temporairement l'appareil.
- Si vous éprouvez une gêne récurrente lorsque vous utilisez ce produit, arrêtez de l'utiliser, puis consultez un médecin.
- Nous vous recommandons de prendre soin de vos écouteurs comme vous le feriez pour une belle paire de lunettes de soleil, ainsi que de les ranger dans un endroit sécurisé lorsque vous ne vous en servez pas.



[Nos produits](#) | [Alertes produits](#) | [Rodage de votre casque](#)

JLab Store + Burn-in Tool

